

# gen-ax Flutlichtstrahler

gen-ax FL1000 ProfiLine Flutlichtstrahler sind optimiert für den Einsatz in Lagerhallen, Parkplätzen, Produktion, landwirtschaftliche Betriebe, Sportplätze, Lager und Logistik, Hochregallager. Ein hervorragender Ersatz für herkömmliche HQI Strahler und für jeden Neubau unerlässlich. Die Herstellung unser Leuchten erfolgt unter größter Sorgfalt und Präzision mit neuester Technik mit Hilfe eines hoch technologisierten Maschinenparks. Alle Bauteile unserer Hochleistungsstrahler sind technologisch aufeinander abgestimmt. Unsere LED Technologie entspricht dem neusten Stand und wird ständig durch hochwertige Messtechnik überprüft. So erreichen wir eine gleichbleibende, hohe Fertigungsqualität die zuverlässige und hoch qualitative Produkte garantiert.

---

130lm

Sehr flaches Gehäuse

Nur 6,2 kg

neueste Technologie

für INDOOR und OUTDOOR

## SL-Serie

# LED Flutlicht-Strahler - wasserfest

# FL 1000 - SL-120°

NEU 2018

GEN/FL1000-SL-100W-Serie

ID 05640

gen-ax FL1000 ProfiLine Flutlichtstrahler sind optimiert für den Einsatz in Lagerhallen, Parkplätzen, Produktion, landwirtschaftliche Betriebe, Sportplätze, Lager und Logistik, Hochregallager. Ein hervorragender Ersatz für herkömmliche HQI Strahler und für jeden Neubau unerlässlich. Die Herstellung unserer Leuchten erfolgt unter größter Sorgfalt und Präzision mit neuester Technik mit Hilfe eines hoch technologisierten Maschinenparks. Alle Bauteile unserer Hochleistungsstrahler sind technologisch aufeinander abgestimmt. Unsere LED Technologie entspricht dem neusten Stand und wird ständig durch hochwertige Messtechnik überprüft. So erreichen wir eine gleichbleibende, hohe Fertigungsqualität die zuverlässige und hoch qualitative Produkte garantiert.

130lm /W



## Spezifikation

**Abmessungen:** L 388mm, H incl. Bügel: 486mm, B: 82,4

**Technische Daten:**

Eingangsspannung: AC200-305V, Leistung: 100W

Lichtfarben: 3000/4000/5000K/5700K

Lumen: 13.000lm - 130lm/W

Farbwiedergabe: > 80Ra

Durchschnittliche Lebensdauer: bis zu 50.000 Stunden

Strahlungswinkel: 70°x100°

Gehäuse: Beschichtetes Aluminium + UV beständiges PCB, Glas

Schutzklasse: wasserfest IP65

Gehäusefarben: Schwarz

Befestigung: schwenkbare Halterung, stufenlos verstellbar

Gewicht 6,2kg

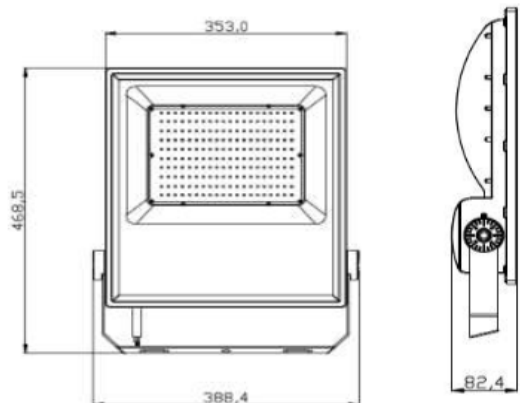

ID	Modellname	W	Lichtfarbe	Kelvin	Strahlungs- winkel	Lumen	Effizienz lm/W
05631	GEN/FL1000-SL-100W-3000K	100	WW	3000K	70°x100°	13000 lm	130
05632	GEN/FL1000-SL-100W-4000K		NW	4000K		13000 lm	
05633	GEN/FL1000-SL-100W-5000K		CW	5000K		13000 lm	
05634	GEN/FL1000-SL-100W-5700K		CW+	5700K		13000 lm	

# LED Flutlicht-Strahler - wasserfest

# FL 1000 - SL-120°

NEU 2018

GEN/FL1000-SL-150W-Serie

Master ID 05650

gen-ax FL1000 ProfiLine Flutlichtstrahler sind optimiert für den Einsatz in Lagerhallen, Parkplätzen, Produktion, landwirtschaftliche Betriebe, Sportplätze, Lager und Logistik, Hochregallager. Ein hervorragender Ersatz für herkömmliche HQI Strahler und für jeden Neubau unerlässlich. Die Herstellung unser Leuchten erfolgt unter größter Sorgfalt und Präzision mit neuester Technik mit Hilfe eines hoch technologisierten Maschinenparks. Alle Bauteile unserer Hochleistungsstrahler sind technologisch aufeinander abgestimmt. Unsere LED Technologie entspricht dem neusten Stand und wird ständig durch hochwertige Messtechnik überprüft. So erreichen wir eine gleichbleibende, hohe Fertigungsqualität die zuverlässige und hoch qualitative Produkte garantiert. .

130lm /W



## Spezifikation

**Abmessungen:** L 388mm, H incl. Bügel: 486mm, B: 82,4

**Technische Daten:**

Eingangsspannung: AC200-305V, Leistung: 150W

Lichtfarben: 3000/4000/5000K/5700K

Lumen: 19.500lm - 130lm/W

Farbwiedergabe: > 80Ra

Durchschnittliche Lebensdauer: bis zu 50.000 Stunden

Strahlungswinkel: 70° x 100°

Gehäuse: Beschichtetes Aluminium + UV beständiges PCB, Glas

Schutzklasse: wasserfest IP65

Gehäusefarben: Schwarz

Befestigung: schwenkbare Halterung, stufenlos verstellbar

Gewicht 6,2kg

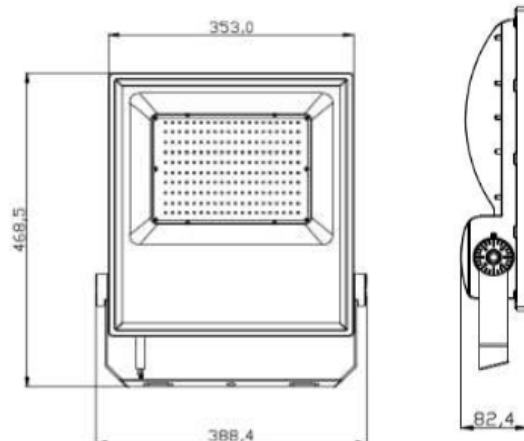

ID	Modellname	W	Lichtfarbe	Kelvin	Strahlungswinkel	Lumen	Effizienz lm/W
05651	GEN/FL1000-SL-150W-3000K	150	WW	3000K	70° x120°	19.500	130
05652	GEN/FL1000-SL-150W-4000K		NW	4000K		19.500	
05653	GEN/FL1000-SL-150W-5000K		CW	5000K		19.500	
05654	GEN/FL1000-SL-150W-5700K		CW+	5700K		19.500	

**LED Flutlicht-Strahler - wasserfest**
**FL 1000 - SL-120°**
**NEU 2018**
**GEN/FL1000-SL-200W-Serie**
**Master ID 05640**

gen-ax FL1000 ProfiLine Flutlichtstrahler sind optimiert für den Einsatz in Lagerhallen, Parkplätzen, Produktion, landwirtschaftliche Betriebe, Sportplätze, Lager und Logistik, Hochregallager. Ein hervorragender Ersatz für herkömmliche HQI Strahler und für jeden Neubau unerlässlich. Die Herstellung unser Leuchten erfolgt unter größter Sorgfalt und Präzision mit neuester Technik mit Hilfe eines hoch technologisierten Maschinenparks. Alle Bauteile unserer Hochleistungsstrahler sind technologisch aufeinander abgestimmt. Unsere LED Technologie entspricht dem neusten Stand und wird ständig durch hochwertige Messtechnik überprüft. So erreichen wir eine gleichbleibende, hohe Fertigungsqualität die zuverlässige und hoch qualitative Produkte garantiert.

**130lm /W**

**Spezifikation**
**Abmessungen:** L 388mm, H incl. Bügel: 486mm, B: 82,4

**Technische Daten:**

Eingangsspannung: AC200-305V, Leistung: 200W

Lichtfarben: 3000/4000/5000K/5700K

Lumen: 26.000lm - 130lm/W

Farbwiedergabe: &gt; 80Ra

Durchschnittliche Lebensdauer: bis zu 50.000 Stunden

Strahlungswinkel: 70° x 100°

Gehäuse: Beschichtetes Aluminium + UV beständiges PCB, Glas

Schutzklasse: wasserfest IP65

Gehäusefarben: Schwarz

Befestigung: schwenkbare Halterung, stufenlos verstellbar

Gewicht 6,2kg

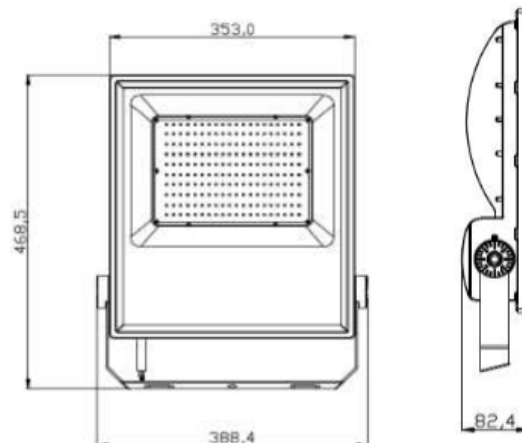

ID	Modellname	W	Lichtfarbe	Kelvin	Strahlungs- winkel	Lumen	Effizienz lm/W
05641	GEN/FL1000-SL-200W-3000K	200	WW	3000K	70° x120°	26000 lm	130
05642	GEN/FL1000-SL-200W-4000K		NW	4000K		26000lm	
05643	GEN/FL1000-SL-200W-5000K		CW	5000K		26000 lm	
05644	GEN/FL1000-SL-200W-5700K		CW+	5700K		26000lm	